

Serie 205 Panoramica prodotto

Caratteristiche:

- La serie più piccola tra i bloccaggi orizzontali
- Ideale per bloccaggi leggeri in spazi ridotti
- Modelli in acciaio inox forniti senza maniglia in plastica

Applicazioni:

- Assemblaggio
- Porte
- Lavorazione legno
- Bloccaggi leggeri

Anche disponibili:

Consultare pag. 7.1 per gli accessori
 Predisposto per puntalini
 M4 o #8



Nota:
 Le chiusure sono mostrate con gli accessori inclusi.

Serie 205 Informazioni tecniche

Modello	Forza di ritegno massima	Apertura barra (+10°)	Apertura maniglia (+10°)	Peso	Accessori (forniti)	
					Puntalino	Rondelle a bordi sollevati
205-U	270N [60 lbf]	90°	80°	0,03kg [0.06lb]	205208-M	105106
205-UB ⓘ						
205-UL ⓘ						
205-USS	340N [75 lbf]	94°	82°		205943-M	105906
205-S	270N [60 lbf]				205208-M	--
205-SB ⓘ						
205-SL ⓘ						
205-SR ⓘ	340N [75 lbf]	205943-M				

ⓘ Disponibile su richiesta

Serie 205 Capacità di carico

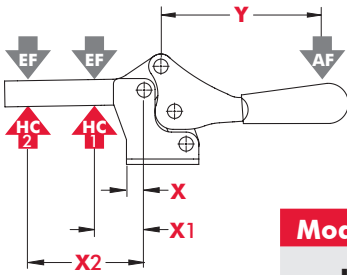

Modello	X	X1	X2	Y	±HC1	±HC2	±EF(X1):AF	±EF(X2):AF
U		[0.43] 11			[60lbf.] 270N	[50lbf.] 220N	9:1	5:1
USS	[0.22] 5,6		[0.81] 20,5	[1.31] 33,2	[75lbf.] 340N	[65lbf.] 290N		
S		--				[60lbf.] 270N	--	4:1
SSS						[75lbf.] 340N		

Dimensioni in mm e pollici ± HC = Forza di ritegno, EF = Forza di chiusura, AF = Forza applicata
Fare riferimento a pag 14.4 per ulteriori informazioni.

Serie 205 Dimensioni bloccaggio standard
-U/-UB/-UL-/-UR/-USS/-S/-SB/-SL/-SR/-SSS

205-U

Base di fissaggio piegata
Braccio ad U

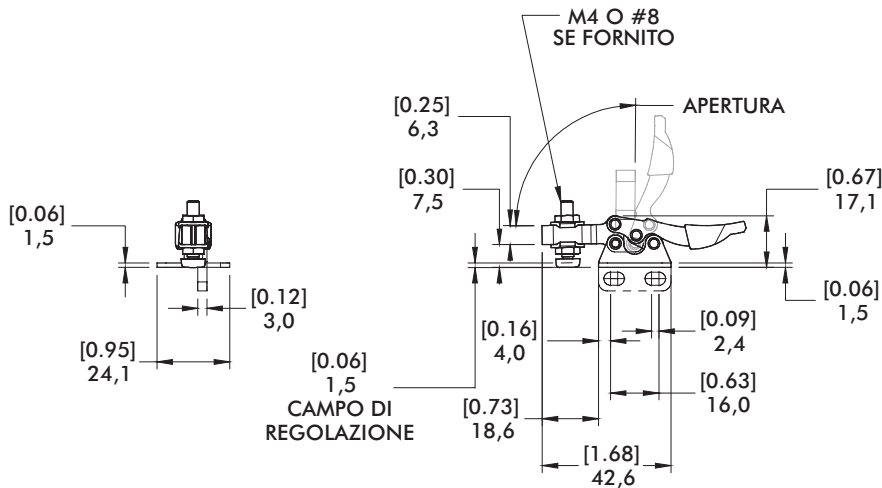
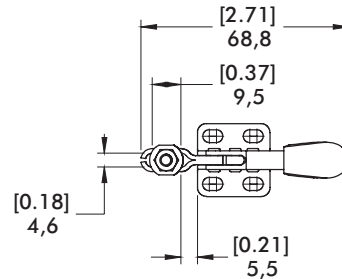

205-S

Base di fissaggio piegata
Braccio pieno

